

ÇALPARA ÇEKVALF BAKIM VE KULLANIM TALİMATI (DN65-600)



1. Uygulamanın Ürün Tanımı Ve Kapsamı
2. Vana Tasarım Özellikleri
3. Flanş Bilgileri
4. Montaj İşlemi
5. Çalıştırma Ve Uygulama
6. Bakım Ve Onarım
7. Çizim, Yedek Parça Listesi

Çekvalfler ile ilgili olarak her zaman bu işletim talimatı kullanın!

1. Uygulamanın Ürün Tanımı Ve Kapsamı

- TSEK Belgeli
- Kolsuz Çalışma
- Metal Metale Sızdırmazlık

2. Çekvalf Tasarım Özellikleri

- Gövde Sfero Döküm EN-JS 1030 (GGG-40)
- **Ops:** Gövde Paslanmaz Çelik Döküm (AISI304)
- Disk Sfero Döküm EN-JS 1030 (GGG-40)
- **Ops:** Disk Paslanmaz Çelik Döküm (AISI 304)
- Mil burcu bronz
- İçme Suyuna Uygun Epoksi Boya
- **Ops:** Atık suya Uygun Epoksi Boya

3. Flanş Bilgileri

- Flanştan Flanşa Ölçüler EN 558 – 1 Seri 48 (2DN+100)
- Flanşlar DIN EN 1092

4. Montaj İşlemi

Paketleme işlemleri için kullanılan tüm malzemeleri kaldırın. Kurulumdan önce boru hattı ve çekvalf üzerindeki yabancı parçaların kaldırılmasını ve kirliliklerin gerekirse temizlenmesini sağlayın.

DİKKAT !

İmalatçının tesisinde, vanalar sızdırmazlık için DIN EN 12266 standardına göre test edilmektedir. Maksimum kabul edilebilir çalışma sıcaklığı, su ve kanalizasyon suyu için $\leq 40^{\circ}$ dir.

ANMA ÖLÇÜSÜ (DN)	ANMA BASINCI PN KG / CM ²	MUAYENE İÇİN SU BASINCI	
		GÖVDE İÇİN	KAPAK İÇİN
40.....300	10	15	10
350.....600	10	12	8
700.....1000	10	9	6
40.....300	16	24	16

4.1 Çaplara Göre Seçilmesi Gereken Cıvata Boyları

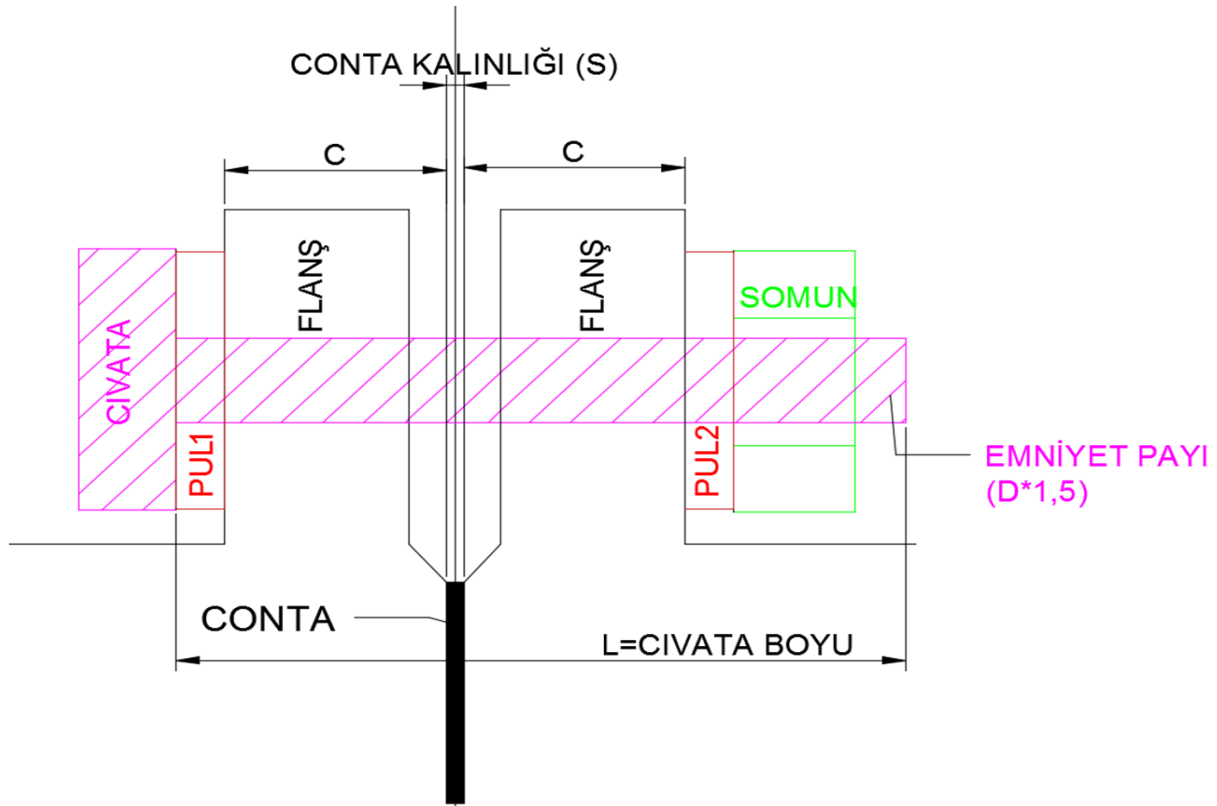

DN	FLANŞ KALINLIĞI C	PUL KALINLIĞI M	SOMUN KALINLIĞI	CONTA KALINLIĞI S	KULLANILACAK CIVATA	EMNİYET PAYI (1,5*D) D=CIVATA ÇAPİ	BİR FLANŞ İÇİN DELİK SAYISI	CIVATA BOYU (L)	TABLODAN SEÇİLMESİ GEREKEN L BOYU
DN100 PN10	19	3	13	3	M16	24	8	78	80 mm
DN150 PN10	19	3	16	3	M20	30	8	87	90 mm
DN200 PN10	20	3	16	3	M20	30	8	89	90 mm
DN250 PN10	22	3	16	3	M20	30	12	93	95 mm
DN300 PN10	24,5	3	16	3	M20	30	12	98	100 mm
DN350 PN10	24,5	3	16	3	M20	30	16	98	100 mm
DN400 PN10	24,5	4	19	3	M24	36	16	107	110 mm
DN500 PN10	26,5	4	19	3	M24	36	20	111	110 mm
DN600 PN10	30	4	22	4	M27	40,5	20	126,5	130 mm
DN700 PN10	32,5	4	22	4	M27	40,5	24	131,5	130 mm
DN800 PN10	35	4	24	4	M30	45	24	143	150 mm
DN900 PN10	37,5	4	24	4	M30	45	28	148	150 mm
DN1000 PN10	40	5	26	4	M33	49,5	28	159,5	160 mm
DN1200 PN10	45	5	29	4	M36	54	32	177	180 mm
DN1400 PN10	46	6	31	4	M39	58,5	36	185,5	190 mm
DN1600 PN10	49	7	36	5	M45	67,5	40	206,5	220 mm
DN1800 PN10	52	7	36	5	M45	67,5	44	212,5	220 mm
DN2000 PN10	55	7	36	5	M45	67,5	48	218,5	220 mm
DN2200 PN10	59	8	42	5	M52	78	52	243	260 mm
DN2400 PN10	62	8	42	5	M52	78	56	249	260 mm
DN2600 PN10	65	8	42	5	M52	78	60	255	260 mm

DN	FLANŞ KALINLIĞI C	PUL KALINLIĞI M	SOMUN KALINLIĞI	CONTA KALINLIĞI S	KULLANILACAK CIVATA	EMNİYET PAYI (1,5*D) D=CIVATA ÇAPİ	BİR FLANŞ İÇİN DELİK SAYISI	CIVATA BOYU (L)	TABLODAN SEÇİLMESİ GEREKEN L BOYU
DN100 PN16	19	3	13	3	M16	24	8	78	80 mm
DN150 PN16	19	3	16	3	M20	30	8	87	90 mm
DN200 PN16	20	3	16	3	M20	30	12	89	90 mm
DN250 PN16	22	4	19	3	M24	36	12	102	100 mm
DN300 PN16	24,5	4	19	3	M24	36	12	107	110 mm
DN350 PN16	26,5	4	19	3	M24	36	16	111	110 mm
DN400 PN16	28	4	22	3	M27	40,5	16	121,5	120 mm
DN500 PN16	31,5	4	24	3	M30	45	20	135	140 mm
DN600 PN16	36	5	26	4	M33	49,5	20	151,5	150 mm
DN700 PN16	39,5	5	26	4	M33	49,5	24	158,5	160 mm
DN800 PN16	43	5	29	4	M36	54	24	173	180 mm
DN900 PN16	46,5	5	29	4	M36	54	28	180	180 mm
DN1000 PN16	50	6	31	4	M39	58,5	28	193,5	200 mm
DN1200 PN16	57	7	36	4	M45	67,5	32	221,5	220 mm
DN1400 PN16	60	7	36	4	M45	67,5	36	227,5	240 mm
DN1600 PN16	65	8	42	5	M52	78	40	255	250 mm
DN1800 PN16	70	8	42	5	M52	78	44	265	280 mm
DN2000 PN16	75	9	45	5	M56	84	48	284	300 mm
DN2200 PN16	81	9	45	5	M56	84	52	296	300 mm
DN2400 PN16	86	9	45	5	M56	84	56	306	310 mm
DN2600 PN16	91	9	45	5	M56	84	60	316	320 mm

DN	FLANŞ KALINLIĞI C	PUL KALINLIĞI M	SOMUN KALINLIĞI	CONTA KALINLIĞI S	KULLANILACAK CIVATA	EMNİYET PAYI (1,5*D) D=CIVATA ÇAPI	BİR FLANŞ İÇİN DELİK SAYISI	CIVATA BOYU (L)	TABLODAN SEÇİLMESİ GEREKEN L BOYU
DN100 PN25	19	3	16	3	M20	30	8	87	90 mm
DN150 PN25	20	4	19	3	M24	36	8	98	100 mm
DN200 PN25	22	4	19	3	M24	36	12	102	100 mm
DN250 PN25	24,5	4	22	3	M27	40,5	12	114,5	120 mm
DN300 PN25	27,5	4	22	3	M27	40,5	16	120,5	120 mm
DN350 PN25	30	4	24	3	M30	45	16	132	130 mm
DN400 PN25	32	5	26	3	M33	49,5	16	142,5	140 mm
DN500 PN25	36,5	5	26	3	M33	49,5	20	151,5	150 mm
DN600 PN25	42	5	29	4	M36	54	20	171	180 mm
DN700 PN25	46,5	6	31	4	M39	58,5	24	186,5	200 mm
DN800 PN25	51	7	36	4	M45	67,5	24	209,5	220 mm
DN900 PN25	55,5	7	36	4	M45	67,5	28	218,5	220 mm
DN1000 PN25	60	8	42	4	M52	78	28	244	260 mm
DN1200 PN25	69	8	42	4	M52	78	32	262	280 mm
DN1400 PN25	74	9	45	4	M56	84	36	281	280 mm
DN1600 PN25	81	9	45	5	M56	84	40	296	300 mm
DN1800 PN25	88	9	51	5	M64	96	44	328	340 mm
DN2000 PN25	95	9	51	5	M64	96	48	342	340 mm

DN	FLANŞ KALINLIĞI C	PUL KALINLIĞI M	SOMUN KALINLIĞI	CONTA KALINLIĞI S	KULLANILACAK CIVATA	EMNİYET PAYI (1,5*D) D=CIVATA ÇAPI	BİR FLANŞ İÇİN DELİK SAYISI	CIVATA BOYU (L)	TABLODAN SEÇİLMESİ GEREKEN L BOYU
DN100 PN40	19	3	16	3	M20	30	8	87	90 mm
DN150 PN40	26	4	19	3	M24	36	8	110	120 mm
DN200 PN40	30	4	22	3	M27	40,5	12	125,5	130 mm
DN250 PN40	34,5	4	24	3	M30	45	12	141	140 mm
DN300 PN40	39,5	4	24	3	M30	45	16	151	150 mm
DN350 PN40	44	5	26	3	M33	49,5	16	166,5	180 mm
DN400 PN40	48	5	29	3	M36	54	16	182	180 mm
DN500 PN40	52	6	31	3	M39	58,5	20	196,5	200 mm
DN600 PN40	58	7	36	4	M45	67,5	20	223,5	240 mm

NOT:
 ÖLÇÜLER MM CİNSİNDEN YAZILMIŞTIR.
 CIVATA BOYU PUL KALINLIĞI OLMADAN HESAPLANMIŞTIR. PUL KULLANILACAKSA PUL KALINLIĞI EKLEYEREK **+(S*2)** HESAPLAMA YAPINIZ.
 EMNİYET PAYI HESABI CIVATA ÇAPI(D) *1,5 (**M33 İÇİN 33*1,5=49,5 MM**) OLARAK HESAPLANIR.

5. Çalıştırma Ve Uygulama

Kurulum tamamlandıktan sonra tam hareket mesafesi (açık - kapalı) durumunun dikkatle test edilmesi gerekmektedir.

5.1 Çalışma İzni

Kontrol vanaları, yatay ve dikey boru hattına (ikincisinde sadece yukarı doğru akış için) yerleştirilebilir. Ağırlık yüklü kol donanımlı vanayı monte ederken, kolun serbest hareketi için yeterli alan olmalıdır. Yatay boru hattına monte ettiğimiz zaman, ağırlık yüklü kol, vana diskinin kapalı pozisyonda bir yatay hat oluşturmalıdır. Dikey boru hattına (yukarı doğru akışlı) monte ettiğimiz zaman, ağırlık yüklü kola kapalı pozisyonda yatay hat.

5.2 Tasvip Edilmeyen Çalışma Modeli

Basınç, sıcaklık ve akışkanlığın bilinen limit değerleri aşırı olmamalı, Vana diskinin, pompayı kapattıktan sonra artan bir şekilde hızlı ters akış nedeniyle oluşan esintisinden kaçınılmalıdır.

6. Bakım Ve Onarım







Kontrol vanaları, bakım gerektirmeyen düz rulman ve şaft salmastra donanımlıdır. Vana diski üzerindeki elastomer (esnek) conta değiştirilebilir. Basınçsız şartlar altında, hareketli parçalara, kapağı ve kör tıpayı söktükten sonra ulaşılabilir. Eğer kirli ise bu parçaları temizleyin.



Planlanan revizyon işlemleri yapılmadan önce vana üzerindeki basıncın düşürülmesi ve işlemlerin o şekilde yapılması daha uygun olacaktır.



Vanada bakım işini yapmadan önce, basınçlı boru hattının basınçsızlaştırılması ve tekrar çalışmaya karşı güvenli kılınması gerekir. Bakım işini bitirdikten sonra sıklık ve yakın bağlantı için kontrol edilmesi gerekir.

 DİKKAT!	<p style="text-align: center;">TEKLİKE</p> <p>Tehlikeli sıvı, madde, gaz ve akıntıların emilmesi durumunda, tesis derhal kapatılmalı ve sorumlu denetimci bilgilendirilmeli ve uygun onarım işi yapılmalıdır. İşverenin yükümlülük sigortası kurallarına göre bireysel koruyucu donanım kullanılmalıdır, biyolojik ve mikrobiyolojik maddeler nedeniyle zehirlenme, yanma, haşlanma ve tehlike aynı zamanda yangın ve patlama riski vardır.</p>	
		
		
		
		

7. Çizim, Yedek Parça Listesi

Vana Şaftı içi yedek parça listesi	DN65 - DN600
Ağırlık yüklü kol yedek parça listesi	DN65 - DN600

YEDEK PARÇALAR

18- Salmastra kovanı	36- By Pass
17- Ara halkası	35- By Pass
16- Altıgen cıvata	34- Altıgen cıvata
15- Conta	33- Salmastra halkası
14- Gövde kapağı	32- Vana diski
13- Altıgen cıvata	31- Kelepçe halkası
12- Kör tıpa	30- Hava boşaltma vidası
11- Conta	29- Salmastra halkası
10- Saplama cıvata	28- Altıgen somun
9- Ayarlama halkası	27- Altıgen cıvata
8- Germe cıvata	26- Delikli cıvata
7- Şaft	25- Silindir cıvata
6- Çatal pim	24- Ağırlık
5- Cıvata	23- Altıgen somun
4- Vana kolu	22- Pul
3- Vana diski	21- Kol
2- Bilezik	20- Altıgen somun
1- Gövde	19- Saplama cıvata



Semsan

POMPA MAKİNA SANAYİ VE TİC.LTD.ŞTİ.



TS EN ISO 9001:2008 | Belge No:KY-2848/04

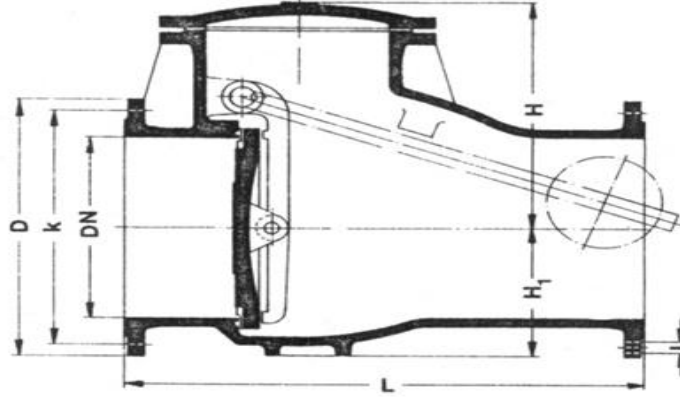

PN10		GÖVDE ÖLÇÜLERİ		FLANŞ ÖLÇÜLERİ				AĞIRLIK		
ANMA ÇAPI (DN)	H	H1	D	L	K	I	CIVATA ADETİ	KOLSUZ (KG)	KOLLU (KG)	AĞIRLIKLIL (KG)
50	125		165	200	125	19	4	13	13	14
65	140		185	230	145	19	4	19,5	20	22,5
80	165		200	260	160	19	8	26	26	29
100	200		220	300	180	19	8	36	37,5	44
125	220		250	350	210	19	8	52,5	54,5	60
150	240		285	400	240	23	8	68	72	76
200	285		340	500	295	23	8	115	118	130
250	315		400	600	350	23	12	155	165	185
300	365	245	455	700	400	23	12	230	230	270
350	400	285	505	800	460	23	16	320	326	355
400	455	310	565	900	515	28	16	430	442	480
500	560	380	670	1100	620	28	20	710	710	750
600	630	450	780	1300	725	31	20	980	980	1025
700	795	525	895	1500	840	31	24	1490	1490	1565
800	855	610	1015	1700	950	34	24	2100	2100	2175
900	925	680	1115	1900	1050	34	28	2900	2900	2980
1000	980	730	1230	2100	1160	37	28	3700	3700	3780
PN16		GÖVDE ÖLÇÜLERİ		FLANŞ ÖLÇÜLERİ				AĞIRLIK		
ANMA ÇAPI (DN)	H	H1	D	L	K	I	CIVATA ADETİ	KOLSUZ (KG)	KOLLU (KG)	AĞIRLIKLIL (KG)
50	125		165	200	125	19	4	13	13	14
65	140		185	230	145	19	4	19,5	20	22,5
80	165		200	260	160	19	8	26	26	29
100	200		220	300	180	19	8	36	37,5	44
125	220		250	350	210	19	8	52,5	54,5	60
150	240		285	400	240	23	8	58	72	76
200	285		340	500	295	23	12	115	118	130
250	315		400	600	355	28	12			
300	365	245	455	700	410	28	12			

Sorularınız için SEMSAN POMPA VE VANA Tamir & Bakım Departmanı ile görüşebilir ya da teknik@semsan.com.tr adresine mail atabilirsiniz.

SEMSAN POMPA MAKİNA SANAYİ VE TİCARET LTD. ŞTİ.

Adres : Organize Sanayi Bölgesi Erdoğan

Cebeci Bulvarı. No : 42/B Kutlukent /

SAMSUN / TURKEY

Telefon : +90 362 266 88 33

Faks : +90 362 266 88 58

E-mail : semsan@semsan.com.tr

Web : www.semsan.com.tr